

Gamme MR

Régulateurs électroniques pour les unités de réfrigération

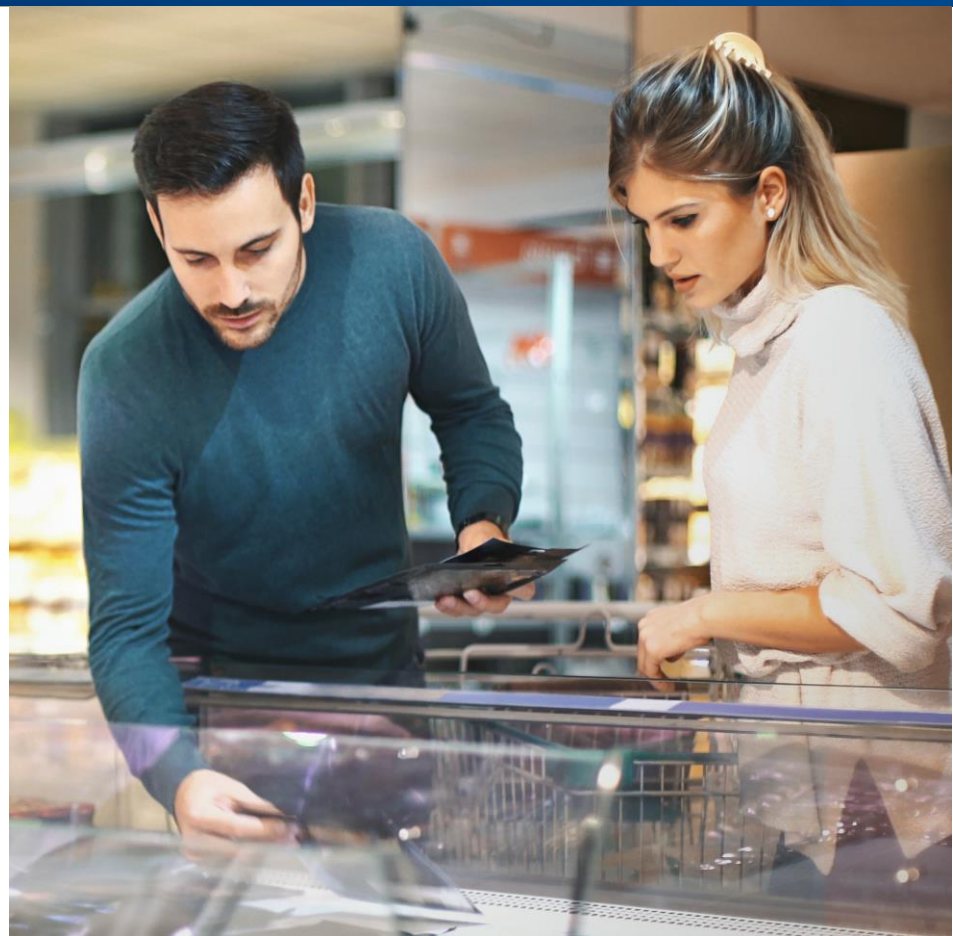

Innovation Economie Fiabilité

The power behind **your mission**





Les produits
JOHNSON CONTROLS
vous apportent une
solution complète
pour la réfrigération.



Réfrigération commerciale

Explorez des solutions économiques pour assurer la fiabilité des chambres froides, des congélateurs et des armoires à portée de main. Évitez les pertes de produit, prolongez la durée de vie de l'équipement et atteignez les objectifs d'efficacité énergétique grâce aux régulateurs fiables de la série MR pour la réfrigération commerciale.



Contrôle du Chaud/froid



Surveillance et contrôle
de la température



Communication vers
la supervision



Optimisation
énergétique



Du commerce de proximité aux sites industriels...

Nos régulateurs disposent
d'algorithme de régulation qui favorise
les économies d'énergie



Compatible avec les nouveaux fluide
frigorigènes écologique R290 (MR504)

La fraîcheur contrôlée,

Série MR

Supprimez les risques avec les régulateurs
JOHNSON CONTROLS. La gamme MR50 est une
gamme complète de régulateurs
paramétrables pour les équipement pour la
réfrigération commerciale.

La réputation de chacun est en jeu chaque fois que des
aliments et des boissons sont servi, et c'est pourquoi le
maintien de la température idéale du produit est la clé.
Les contrôleurs de la série MR sont conçus pour maintenir
efficacement une température optimale dans les locaux
commerciaux, entrepôts, réfrigérateurs, tables de
préparation et congélateurs.

Équipé de touches tactiles capacitives (MR504) et d'un
grand écran LED, Les contrôleurs de la série MR sont
conçus avec des entrées digitales et les relais puissants
pour contrôler et optimiser performances du système de
réfrigération.

Selon le modèle, un contrôleur de la série MR peut gérer
le cycle de dégivrage (actif ou passif), le ventilateur de
l'évaporateur et l'alarme fonctions et éclairage du boîtier -
beaucoup de puissance à partir d'un seul appareil
intelligent. Les contrôleurs de la série MR sont conçus
pour un montage sur panneau avec supports
encliquetables inclus.

Les régulateurs de la série MR utilisent des sondes de
température standard de type NTC, PT1000 ou le standard
PTC A99 Johnson Controls. (selon modèles)

Le MR504 intègre une carte RS485 au protocole ModBus.

C'est cool, et contrôlé, à votre façon.



Gamme des Régulateurs MR50

Seulement 4 références pour toutes les applications

Régulateur encastrable

Régulation pour les applications positives



MR51

Réf: MR51PM230-1CA
Livré avec 1 sonde NTC

- Gestion compresseur 16(8)A
- Paramétrage simplifié
- Horloge dégivrage
- Alarme
- Mode réfrigération et chauffage
- Buzzer
- Alimentation 230Vca

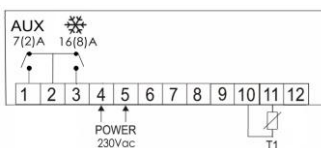

Régulateur encastrable

Régulation pour les applications positives et négatives



MR53

Réf: MR53M230-2CA
Livré avec 2 sondes NTC

- Gestion compresseur
- Gestion ventilation
- Gestion dégivrage
- Paramétrage simplifié
- Mode réfrigération et chauffage
- Buzzer
- Alimentation 230Vca

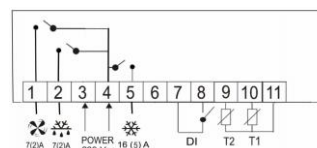

Régulateur montage sur Rail Din

Régulation pour les applications

Positives et négatives



MR55

Réf: MR55DR230-1CA
Livré avec 1 sonde NTC

- Gestion compresseur
- Gestion ventilation
- Gestion dégivrage
- Gestion Lumière
- Horloge en temps réel
- Alarme
- Paramétrage simplifié
- Buzzer
- Alimentation 230Vca

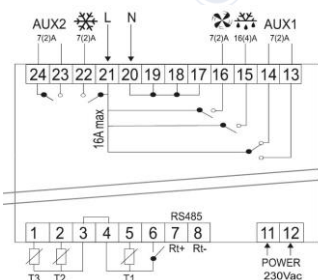

Régulateur encastrable

Régulation pour les applications positives et négatives

Thermostat multi-étages



Nouveau MR504

Réf: MR504PM230-1CA
Livré avec 1 sonde NTC

- Gestion compresseur 15(15)A
- Gestion ventilation
- Gestion dégivrage
- Gestion Lumière
- Horloge en temps réel
- Economie d'énergie
- Compatible R290
- Paramétrage simplifié
- Mode Multi-étages
- Alimentation 110-230Vca

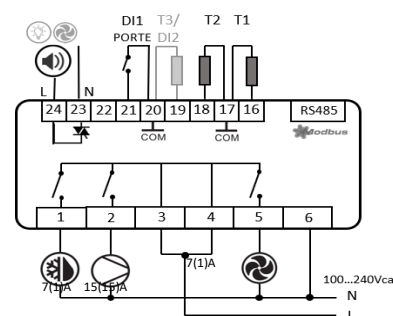

Focus sur le régulateur MR504

Des fonctionnalités tournées vers l'économie d'énergie

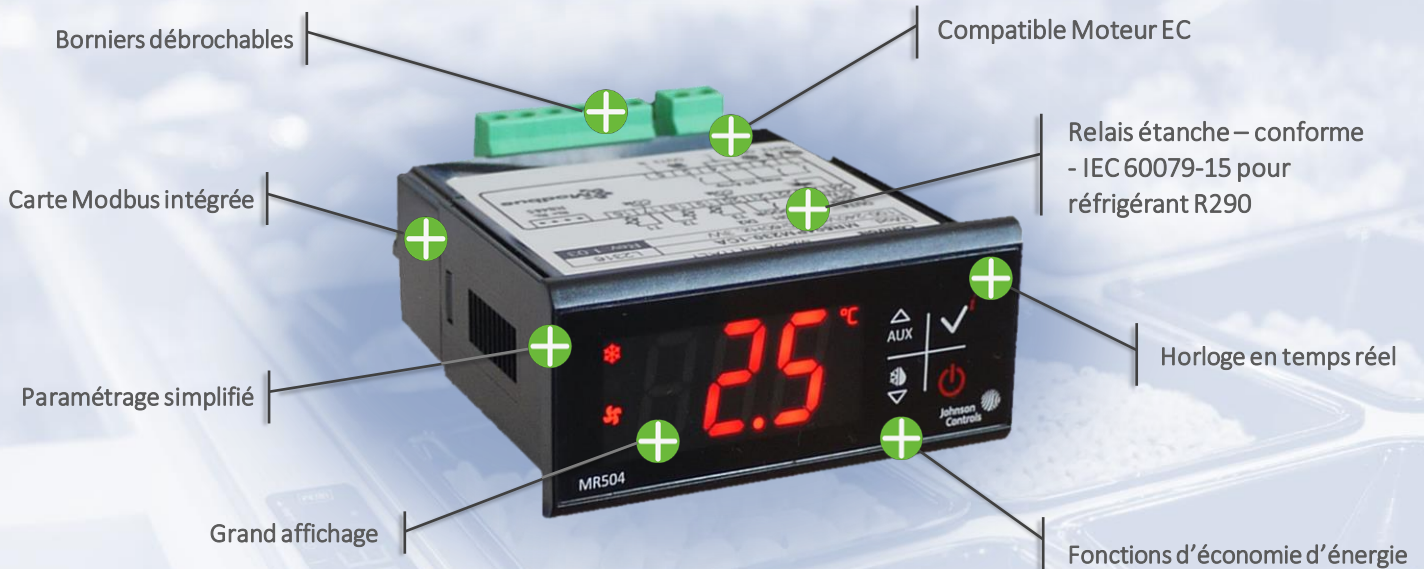

“ Le régulateur MR504 dispose des fonctions avancées de gestion d'énergie.

- Cycles de ventilation optimisés
- Dégivrages optimisés
- Consigne alternative jour/nuit

“ Le régulateur MR504 intègre 4 programmes distincts:

- Régulation du froid positif
- Régulation du froid négatif
- Mode chauffage simple
- Mode 2 étages chaud / froid / zone neutre / indépendants

“ Technologies avancées

- Contact étanche compatible R290 – conforme IEC 60079-15
- Carte de communication ModBus intégrée
- Clavier tactile « Simply touch »

“ Le régulateur MR504 a été pensé dans un souci de simplicité. Il offre la flexibilité nécessaire au pilotage de tous les systèmes de réfrigération avec une optimisation de l'usage de l'énergie.

Les + du MR504

- Régulateur Multi-applications
- Bouton ON/OFF en façade
- Bouton lumière en façade
- Bouton dégivrage en façade
- Alimentation universelle 100-240Vca
- HACCP
- Entrées paramétrables
- Buzzer intégré
- Algorithme d'optimisation énergétique
- Optimisation de la ventilation
- Contact forte puissance Sortie 1 – 15(15)A



Service commercial France
Johnson Controls Produits France
Bât. Ellington 501/505
165 Bd de Valmy
Colombes 92700
France

service-client-division-systeme.cg-eur-fr@jci.com.

Tel : 01 46 13 16 01

www.johnsoncontrols.com/fr_fr



Scannez pour en savoir plus!
Site web technique
www.solutionnavigator.com

© 2022 Johnson Controls. Tous droits réservés.

The power behind **your mission**

